

記号	年月日	改訂記事	担当	承認
△A	2009.3.19	材料名をMS-PY型に合わせ変更, 許容差削除	吉居	弓削
△B	2009.6.15	呼び径150を追加, 呼び径100の寸法変更	吉居	弓削
△C	2009.11.27	呼び径200を追加	吉居	吉居
△D	2012.3.20	図名訂正	吉居	吉居

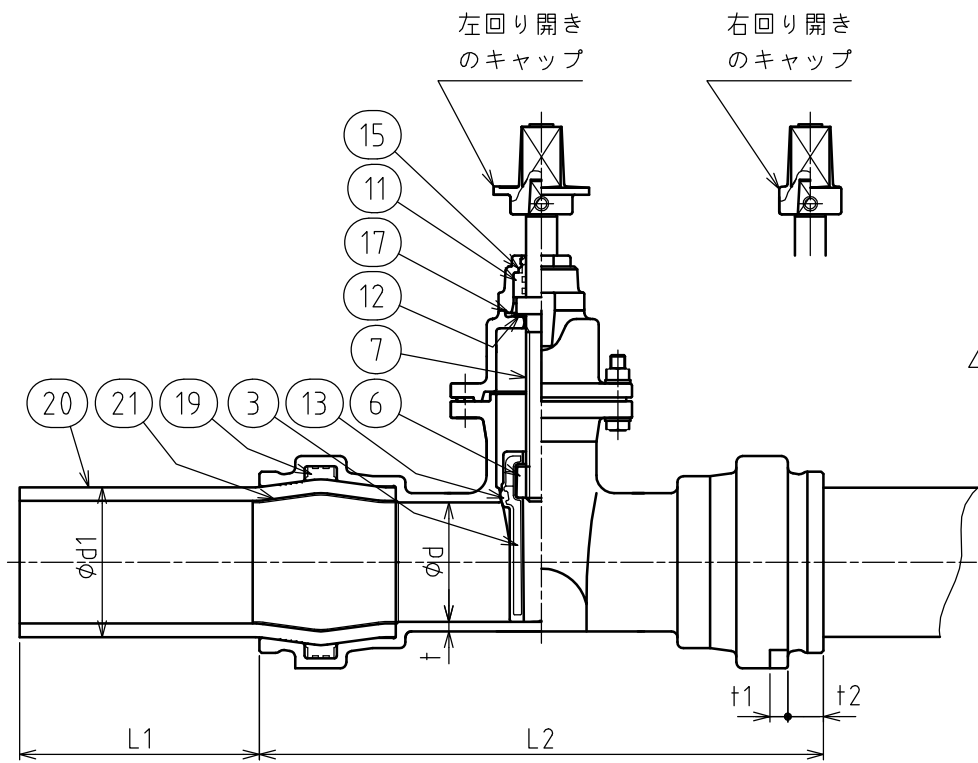
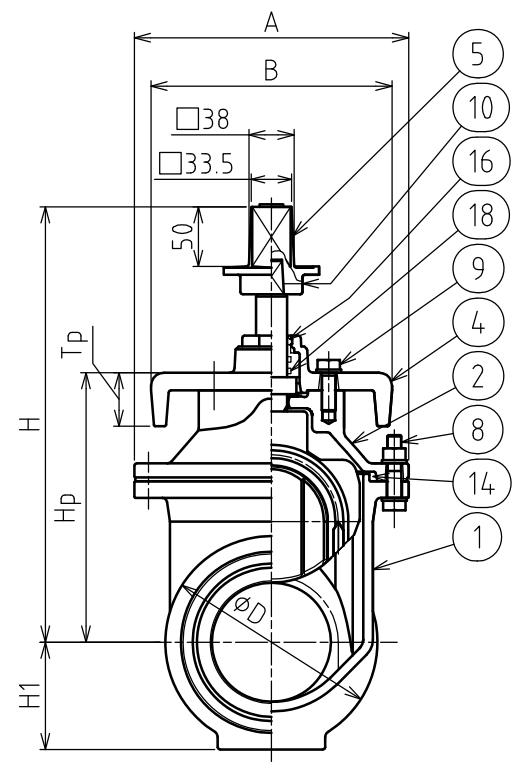
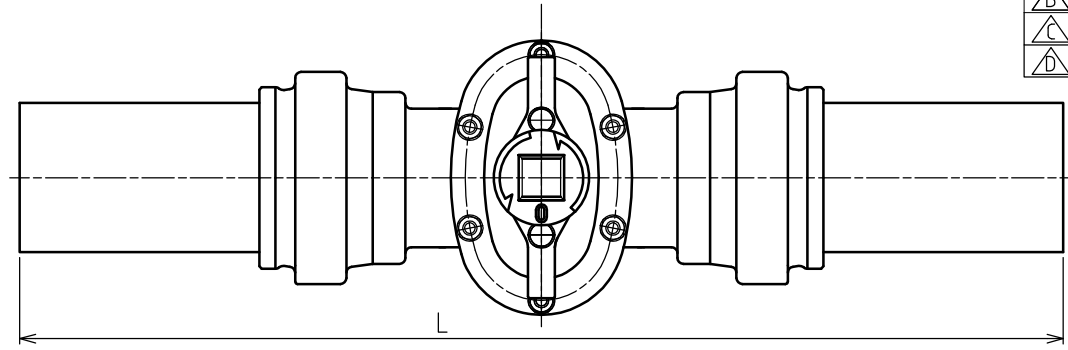

21	インナーコア	SUS304L	2	
20	ポリエチレン管	PE100	2	
19	ゴム輪	SBR	2	
18	Oリング	NBR	2	
17	Oリング	NBR	1	
16	ダストシール	NBR	1	
15	プロフィールリング	合成ゴム	1	
14	プロフィールリング	合成ゴム	1	
13	弁体弁座	EPDM	1	ライニング
12	スラストワッシャ	66ナイロン	1	
11	Oリングケース	ジュラコン	1	
10	六角穴付止めねじ	SCM435	1	
9	六角ボルト	SUS304	1S	平座金付
8	六角ボルトナット	SUS304	1S	平座金付
7	弁棒	SUS403	1	
6	めねじこま	C3771B	1	
5	キャップ	FCD450-10	1	
4	パッキン箱	FCDE450-10	1	
3	弁体	FCD450-10	1	
2	ふた	FCD450-10	1	
1	弁箱	FCD450-10	1	
No.	名称	材料	数量	備考

呼び径	d	d1	L±20	L1	L2	t	t1	t2	E	D	H1	A	B	HP	TP	H
50	50	63	653	158	337	7	14	26	70	100	△51	173	198	150	24	285
75	75	90	780	180	420	7	15	32	90	139	70	200	202	190	42	330
100	100	125	860	210	440	8	△15	30	90	△179	90	230	202	226	45	365
150	150	180	1070	270	530	9	18	46	150	247	124	311	218	310	45	452
200	200	250	1280	318	644	12	15	88	180	326	163	373	224	398	48	540

本図は、呼び径100を示す。

記事	
課長	検図
設計	製図
吉居	弓削
吉居	吉居
日付	2009/02/20
図番	M-09076
尺度	1:4.5